

**HOLDEN  
AMERICA**

**GRIP LOCK CHOCK  
(GLC)**





## CONCEPTO GENERAL

Un sistema de ocho (8) chocks compuesto de cuatro (4) chocks izquierdos y (4) derechos. El cuerpo del chock es negro.

El Chock Izquierdo posee una Manija Verde y el Derecho una Roja.

Cada vehículo cargado en un furgón multi nivel requiere ocho (8) chocks GLC.

En las posiciones mostradas en la figura 1.

Favor de notar que, contrariamente al chock actual (Grate-Lock), la Uña del GLC se ubica en la cara EXTERNA del neumático (utilice la cara interna en los ejes de doble neumático, tal y como lo muestra la figura 1).

**SIEMPRE UTILICE 8 CHOCKS GLC CON LA UÑA HACIA AFUERA COMO LO MUESTRA LA FIGURA INFERIOR**



Figura 1

## AJUSTE DE CARA GIRATORIA

Para colocar la Cara Giratoria en posición Alta, hágala girar tirando hacia arriba. Se encuentra en posición alta cuando hace contacto con la parte superior del cuerpo del chock como lo muestra la figura 2. Para colocar la Cara Giratoris en posición Baja, revierta la acción previa.

Siempre instale el chock GLC en posición alta, a menos que se especifique lo contrario.

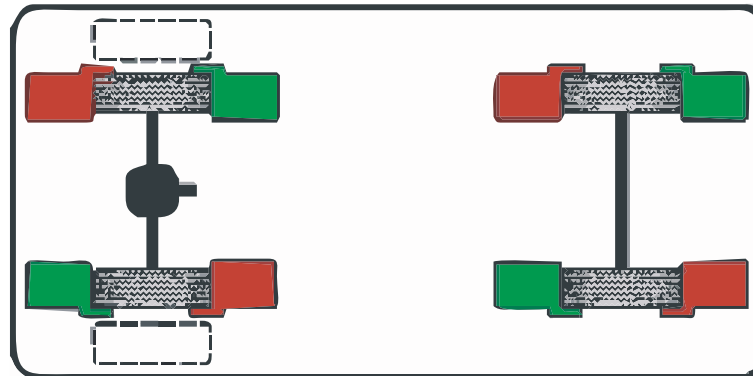

Figura 2

## INSTALACION DEL CHOCK GLC

Se requieren dos (2) chocks GLC por rueda; uno Izquierdo y otro Derecho como lo muestra la figura 3.



Figura 3



## INSTALACION DEL CHOCK GLC

Antes de instalar el chock GLC en la rejilla, asegúrese que la cara del chock se encuentre en la posición retraída. Para esto, deberá primero rotar la palanca de operación hacia atrás completamente (hasta que esté paralela al cuerpo del chock), según indica la figura 4. Luego gire la palanca hasta alcanzar una posición perpendicular al cuerpo del chock (vertical), como indica la figura 5.



Figura 4



Figura 5

## INSTALACION DEL CHOCK GLC

Incline el chock levemente hacia adelante para insertar los dientes de acero en la rejilla como se muestra en las figuras 6 y 7.  
La Bandera Indicadora verde se hará visible (figura 8) confirmando que los dientes de acero se encuentran correctamente enganchados a la rejilla.



Figura 6



Figura 7



Figura 8



## INSTALACION DEL CHOCK GLC

**NUNCA** opere la palanca del chock GLC si los dientes de acero no están correctamente enganchados a la rejilla (ver figura 9). La Bandera Indicadora verde **DEBE** estar visible como muestra la figura 8, en caso contrario, el chock **DEBE** ser removido y volver a instalarse. Arrime la Cara y Uña del chock GLC lo más cerca posible a la rueda como muestra la figura 10. Asegúrese que la parte trasera del chock GLC esté propiamente insertada en la rejilla (figura 11). Sujete la palanca de operación y gírela hacia adelante y hacia abajo para trabar al chock en la rejilla. Aunque la cara del chock no esté en contacto con el neumático, la cara se moverá hacia adelante comprimiendo el neumático levemente. Se notará un ruido al operar la palanca. Esto es normal. Una vez que la palanca se encuentre completamente abajo, el chock GLC está sujeto a la rejilla.

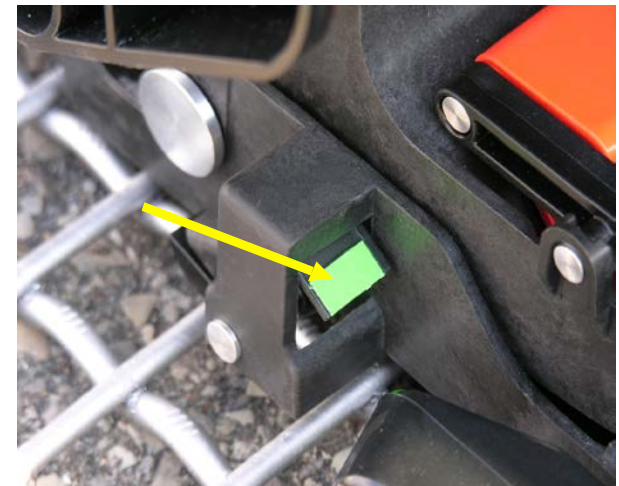

Figura 9



Figura 10



Figura 11



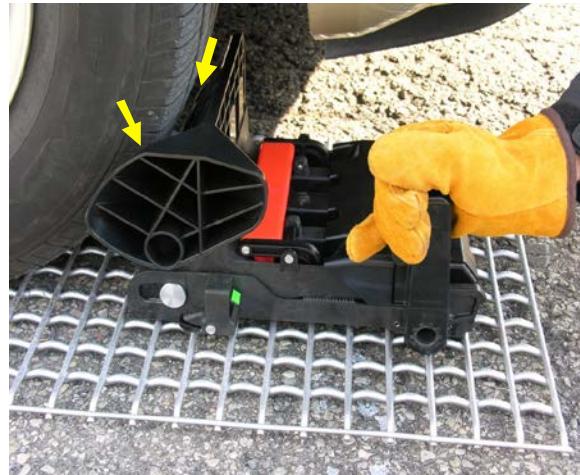

## GRIP LOCK CHOCK INSTALLATION

La posición final recomendada se muestra en la figura 12.

La cara del chock debe estar en contacto con la banda de Rodado del neumático y la uña debería abrazar o estar lo más cerca posible al borde del mismo. Un espacio de no más de 5/8" entre el borde de la banda de rodado y la uña es aceptable. La bandera indicadora verde DEBE estar visible.



Figura 12

## COMO REMOVER EL CHOCK GLC

Para remover el chock GLC de la rejilla, sujete la Palanca de Operación y tire hacia arriba como muestran las figuras 13 y 14.

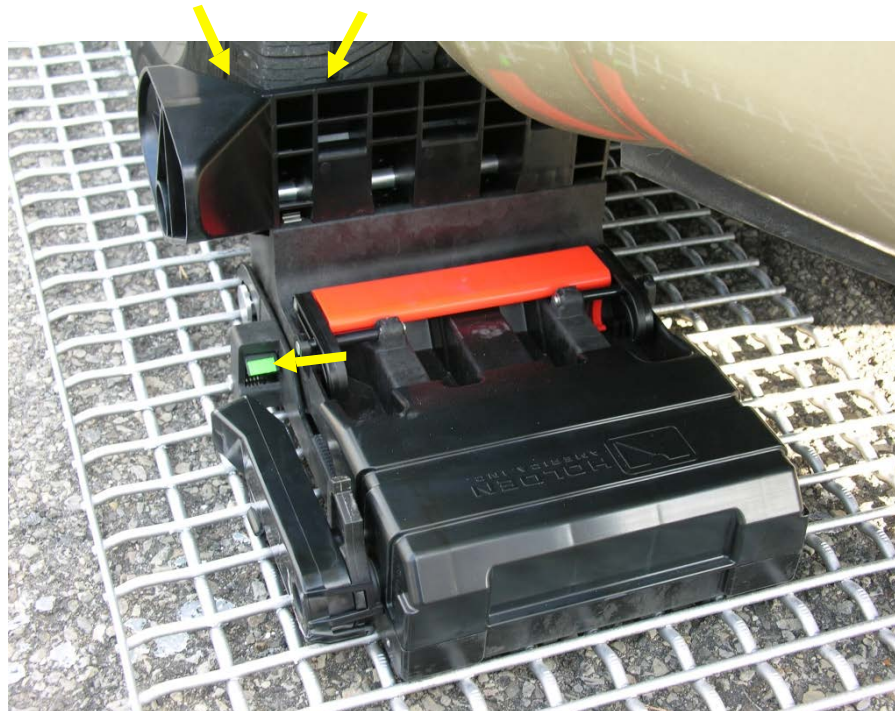

Figura 13



Figura 14



Figura 15

Gire la Palanca de Operación completamente hacia atrás como muestran las figuras 15 y 16. Esto retraerá la cara y destrabará el chock, liberándolo de la rejilla. Si fuese necesario, utilice el pie para pisar encima de la Palanca de Operación para desenganchar un chock que se encuentre presionado contra la rejilla por la rueda.



Figura 16

## ALMACENAJE

### Posicionado en Bandeja de Almacenaje

Para colocar el chock GLC en la Bandeja de Almacenaje, asegúrese que la Cara Giratoria esté en su posición Baja y la palanca de operación esté perpendicular al cuerpo del chock.

Inserte la nariz del chock (1), detrás del labio de abajo en la bandeja de almacenaje y empuje la parte trasera del chock hacia la barra de arriba en la bandeja de almacenaje (2).

Gire la palanca de operación hacia abajo hasta que esté paralela al cuerpo del chock GLC para trabarlo en la bandeja de almacenaje como muestra la figura 17.

PARTE TRASERA

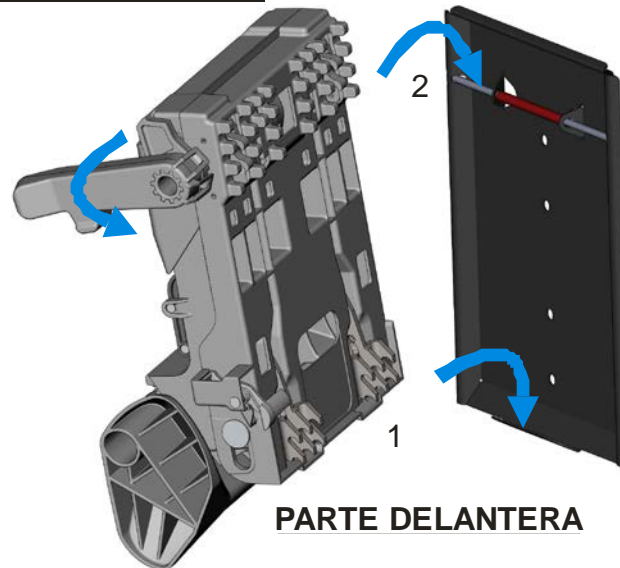

PARTE DELANTERA

Figura 17





## ALMACENAJE

### Como Remover el Chock de la Bandeja de Almacenaje

Para remover el chock GLC de la Bandeja de Almacenaje, simplemente gire la palanca de operación hacia usted como muestra la figura 18.

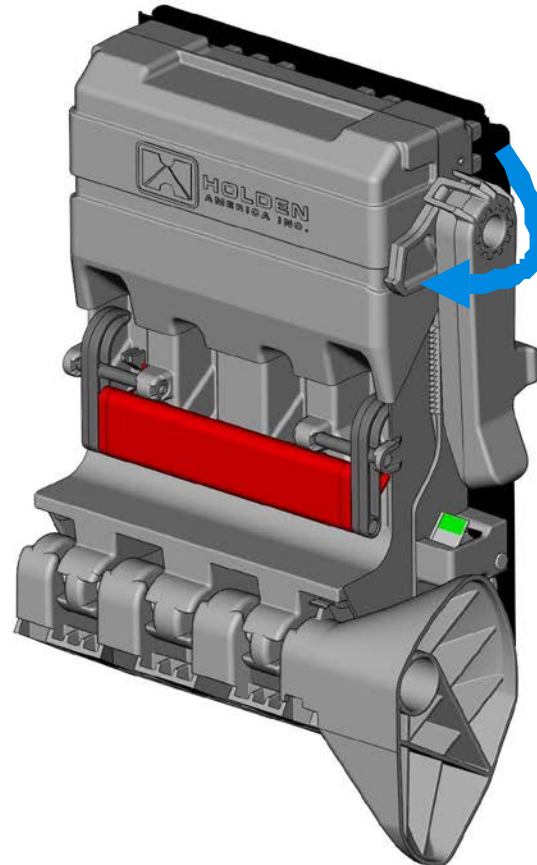

Figura 18